

MODIFICATIONS TECHNIQUES RÉSERVÉES · COPIES ET IMPRESSIONS SEULEMENT AVEC NOTRE ACCORD · Specifications subject to change without notice · Copyright ELAFLEX

SECTION	POIDS	EXECUTION MATERIAUX	RACCORD	REFERENCE	
5	Weight Approx.	Construction Details Materials	Hose Inlet Thread Type + Size	Part Number	
Section	≈ kg	Specification	G	Type	
	2,8	Exécution avec clapet de fermeture pour distribution 'flexible plein' (non adapté pour l'aspiration). Levier sécurité 'homme mort' avec crans de maintien en position. Avec raccord tournant, tube à démontage rapide pour vérification aisée du filtre. Corps en aluminium, pièces internes inox/delrin. Pièces de raccordement bronze/laiton. Joints NBR/PU. <i>Wet hose type with check valve (not suitable for defuelling). 'Deadman' lever with 3 notches for assistance. With swivel hose inlet and quick disconnect coupling for easy screen control. Body of aluminium. Inner parts stainless steel and acetal resin. Swivel and coupling brass. Seals NBR and polyurethane. Integral sight glass, not suitable for alcohols.</i>	R 1½" AG 1½" BSP male	ZVF 40.1	
	2,9		R 1½" IG 1½" BSP female	ZVF 40.3	
	2,9		1½" NPT IG 1½" NPT female	ZVF 40.5	
	2,9		R 2" AG 2" BSP male	ZVF 40.2	
	3,0		R 2" IG 2" BSP female	ZVF 40.4	
	-	Sans clapet, utilisable en aspiration <i>Without check valve, suitable f. defuelling</i>	déliv. flexible vide <i>Dry hose delivery</i>	ZVF 40...L	
	-	Exécution simplifiée sans raccord tournant <i>Simplified type without swivel hose inlet</i>	avec raccord fixe <i>with fixed hose inlet</i>	ZVF 40...F	
	-	Exécution spéciale sans raccord tournant, les pièces en laiton sont étamées selon JIG Guidelines. <i>Special type without swivel, parts of brass tin plated acc. JIG Guidelines</i>		ZVF 40...Sn	
	0,9	Tube complet avec raccord bronze, filtre 160 my (ES 418) en acier inox, tube en aluminium, parapluie en NBR.	ID 32 OD 38 f. 250 Lit./Min	ZRS 32	
	0,9	Spout assembly with brass quick disconnect coupling for easy screen control. 100 mesh screen (ES 418) of stainless steel. Spout aluminium. Umbrella of NBR.	ID 38 OD 44 f. 400 Lit./Min	ZRS 38	
	1,0	ZRS 38 exécution JET-A1 conforme AS 1852 <i>ZRS 38 for JET-A1 acc. SAE AS 1852</i>	f. 400 Lit./Min	ZRS 38-J	
	0,1	Bouchon complet en perbuan avec chaînette, crochet en S, ressort en laiton. <i>Dust cap assembly. Cap NBR, chain and spring brass and bronze.</i>	pour tube <i>for spout</i>	ZRS 32	GKG 32
	0,1		pour tube <i>for spout</i>	ZRS 38	GKG 38
	0,1		pour tube <i>for spout</i>	ZRS 38-J	GKG 38-J
	0,15	Câble de masse complet avec pince renforcée en laiton matricié. Vis de fixation et câble revêtu plastique.	longueur <i>length</i>	1200 mm	EKG 1200
	0,2	Ground cable assembly with solid heavy brass clamp and bolt. Wire non-corrosive with plastic coating.	longueur <i>length</i>	2000 mm	EKG 2000
	1,2	Bec d'aspiration flexible conducteur DN 32 et parapluie en NBR, raccord en laiton. Filtre d'aspiration 600 my (EK 367).	longueur <i>length</i>	L = 600 mm	SRG 32-600*)
	1,5	Defuelling assembly. Conductive rubber spout and umbrella of NBR. Coupling brass. Strainer 25 mesh (EK 367).	longueur <i>length</i>	L = **)	SRG 32-1200*)
	2,7	ZVF 40 exécution simplifiée avec tube vissé- sans raccord rapide et sans parapluie. Le filtre fin de 160 my (ES 418) est monté à l'aide d'une fixation à visser en laiton, qui peut être desserrée pour contrôler le filtre. Le tube DN 38 peut également être fourni en version JET-A1. GKG et EKG peuvent être fournis en option. Autres détails et matériaux similaire au ZVF 40. <i>Simplified type with screwed in spout, without quick disconnect coupling and umbrella. The screen 100 mesh (ES 418) is mounted with a brass adapter which can be replaced for screen control. Spout 38 ID also available with JET-A1 modification. All other parts and materials as described above for the wet hose type.</i>	R 1½" AG 1½" BSP male	ZVFS 432.1	
	2,7		R 1½" IG 1½" BSP female	ZVFS 432.3	
	2,7		1½" NPT IG 1½" NPT female	(ZVFS 432.5)	
	2,8		R 1½" IG 1½" BSP female	ZVFS 438.3	
	2,8		1½" NPT IG 1½" NPT female	(ZVFS 438.5)	
	2,8		R 2" AG 2" BSP male	ZVFS 438.2	



Pistolet aviation, non automatique, pour avitaillement sur l'aile de carburant aviation. Débit jusqu'à 400 litres/minute. Diamètre Nominal 40mm, pression nominale 10 bar.

Manual aviation fuelling nozzle for overwing service. For Avgas and jet fuel. Flowrate up to 400 ltr./min. (85 IGM). Size DN 40 (1½"). Working pressure PN 10 (140 psi).

ZVF 40

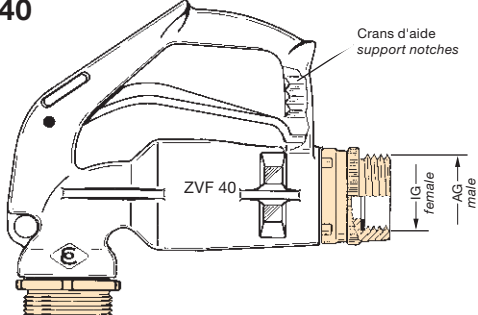

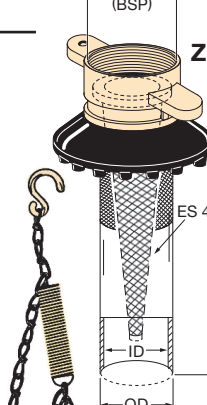



ZRS 38



ZRS 38-J



GKG 38



GKG 38-J

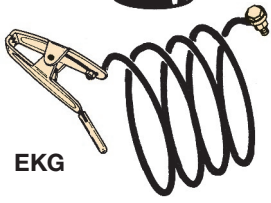

EKG

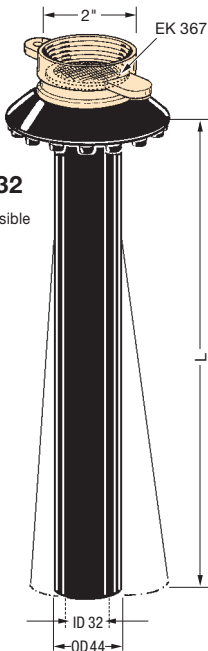

SRG 32

*) SRG 32 seulement avec ZVF 40...L aspiration possible
SRG 32 only with ZVF 40...L suitable f. defuelling

ZVF-S

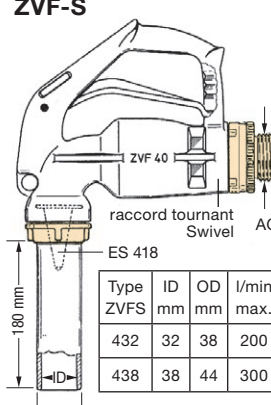

Type	ID mm	OD mm	l/min max.
ZVFS 432	32	38	200
ZVFS 438	38	44	300

**) Autres longueurs sur demande
other lengths on request

Performances

des pistolets aviation ELAFLEX
(mesurées sur le gazole)

Flow Chart

of ELAFLEX aviation
fuelling hoses (with diesel)

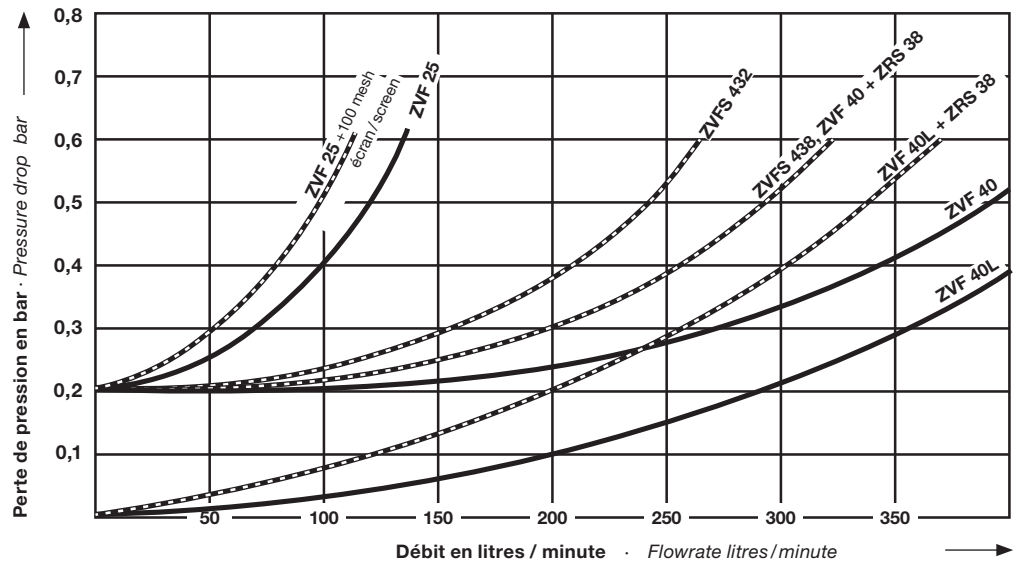

Pièce détachées ZVF 40

- 1) Le corps n'est pas fourni comme pièce détachée.
- 2) Le mandrin EW 6 facilite le montage et le démontage du circlips EC 408.
- 3) Montage de la bague fileté EM 551 à l'aide de la pince EW-J 21 bloquer la tête du piston EV 402 avec un tournevis.
- 4) Lors de la mise en place de l'axe EB 401 veiller à ce que le soufflet EK 415 soit bien encastré dans sa gorge d'étanchéité.
- 5) Avant de visser le tube et le raccord de flexible graisser légèrement les filetages du corps en aluminium avec de la graisse EW-Retinax HD2.
- 6) ZVF 40... Sn: Exécution spéciale sans raccord tournant, les pièces en laiton sont étamées selon JIG Guidelines.

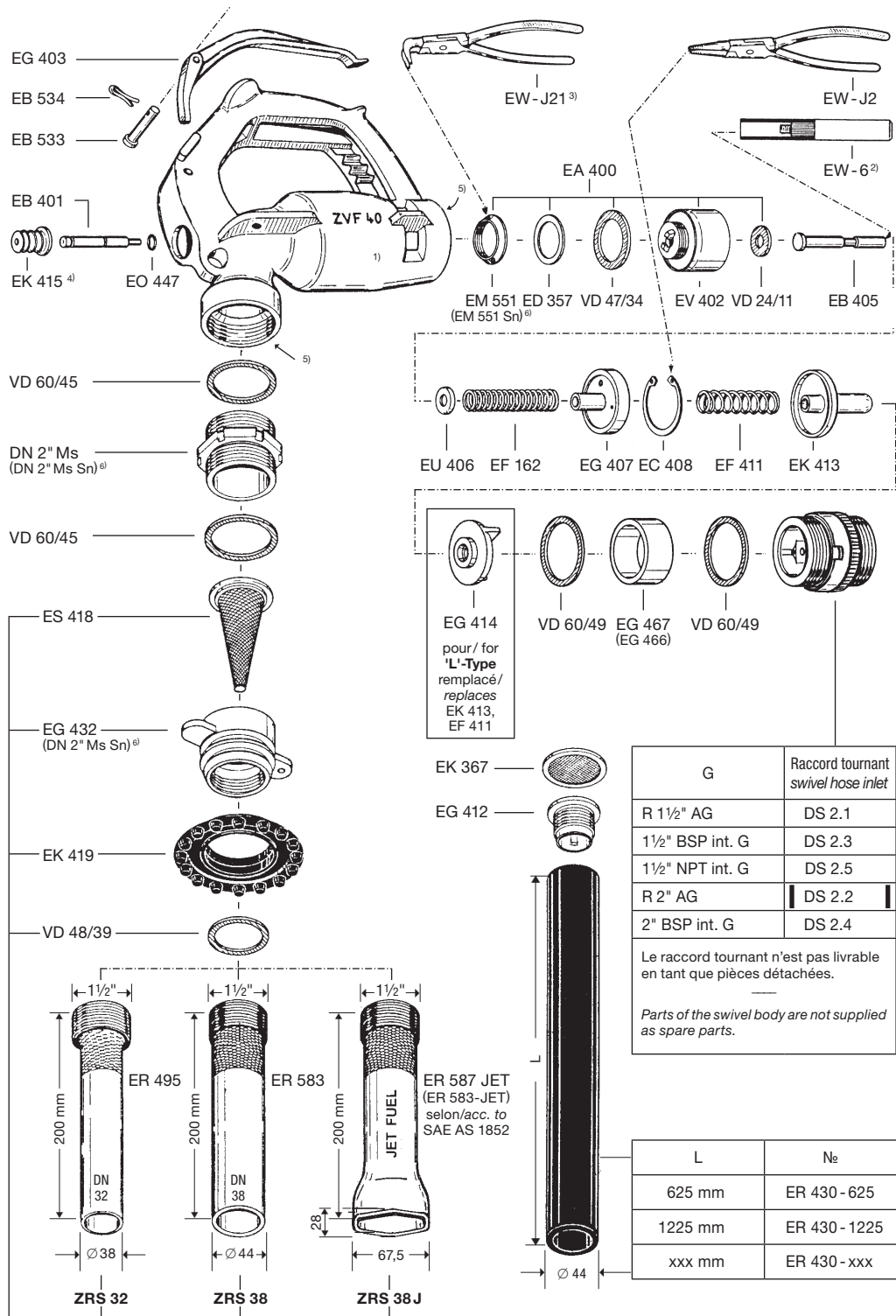

Spare Parts ZVF 40

- 1) The nozzle body is **not** delivered as spare part.
- 2) For easier assembling of circlip EC 408 eliminate spring tension by inserting screw spanner EW 6.
- 3) For easier assembling of ring nut EM 551 fix top of piston EV 402 with screw driver.
- 4) At insertion of EB 401 ensure that bellows EK 415 is efficiently locked in the groove of the valve body.
- 5) Before screwing the spout and the swivel into the nozzle please slightly grease the thread of the alu body with EW-Retinax HD2.
- 6) ZVF 40... Sn: Special type without swivel, parts of brass tin plated acc. JIG Guidelines.